

# SYNCR A HF

- Primena: fontane, akvarijumi, terarijumi, hidroponika
- Sinhron motor sa permanentnim magnetom
- Niska potrošnja energije
- Maksimalna efikasnost
- Optimalne performanse
- Rad u vodi i na suvom
- Izbacivanje nečistoća iz pumpe pomoću sistema unutrašnje -recirkulacije
- Automatsko isključivanje u slučaju blokiranja rotora
- Ugrađena termička zaštita za sprečavanje pregrevanja
- Hlađenje pumpe pomoću sistema unutrašnje recirkulacije
- Rad u vertikalnom položaju za ispušavanje plitke vode
- Keramička osovina
- Adapteri za crevo
- Prefilter
- Dužina kabla 10 m

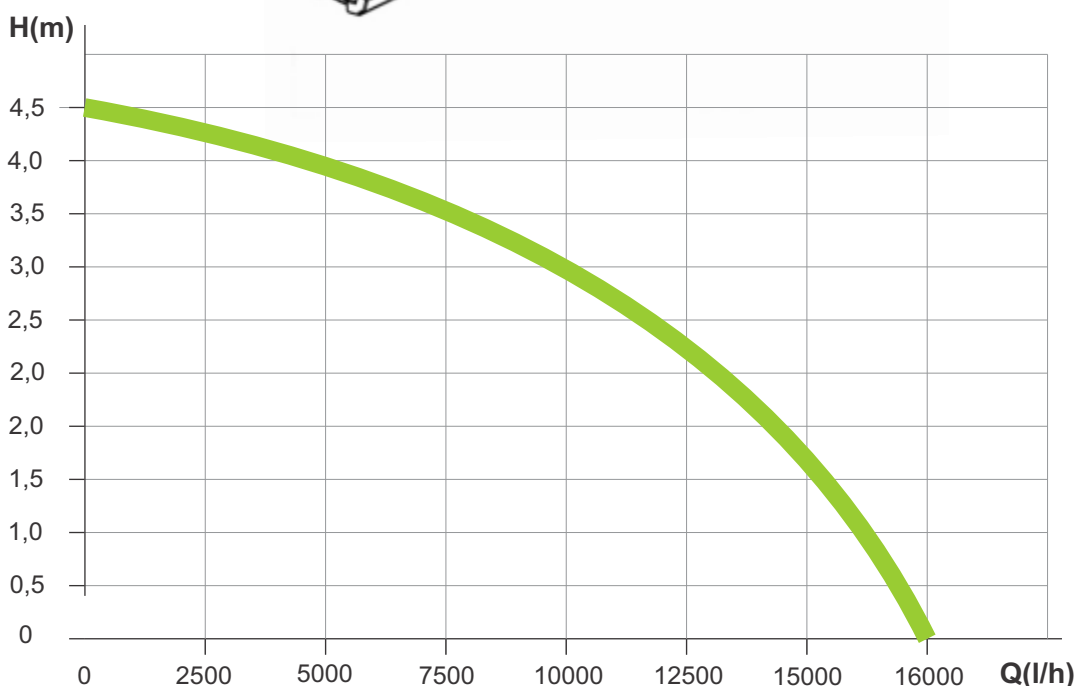
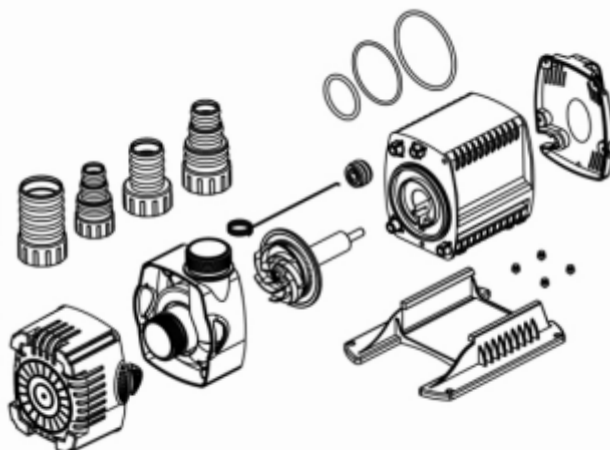
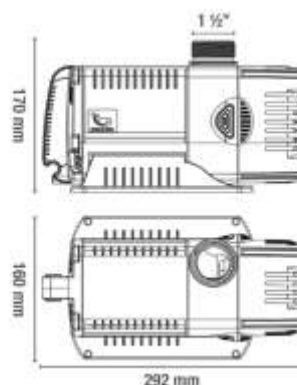

## Tehničke karakteristike

napon (V)	frekvencija (Hz)	snaga (W)	maksimalna visina vodenog stuba (m)	maksimalni protok (l/h)	dužina kabla (m)	priključak za crevo / cev	dimenzije pumpe (širina x dužina x visina) (mm)
230	50	175	4,5	16 000	10	6/4"	160 x 292 x 170